

Fédération Sportive et Gymnique du Travail



Fédération Sportive et Gymnique du Travail

JeuX des Ecoles de Vélo

ROUTE & VTT



ENTONNOIR

Jeu N° 1

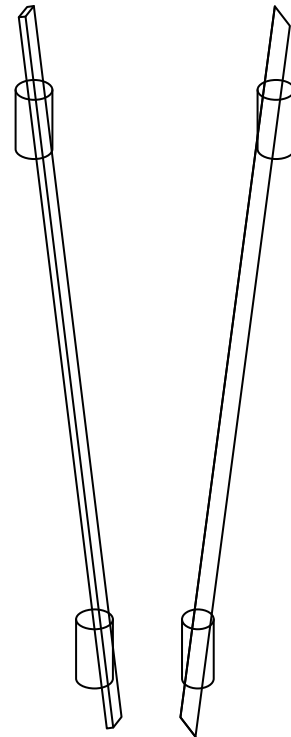
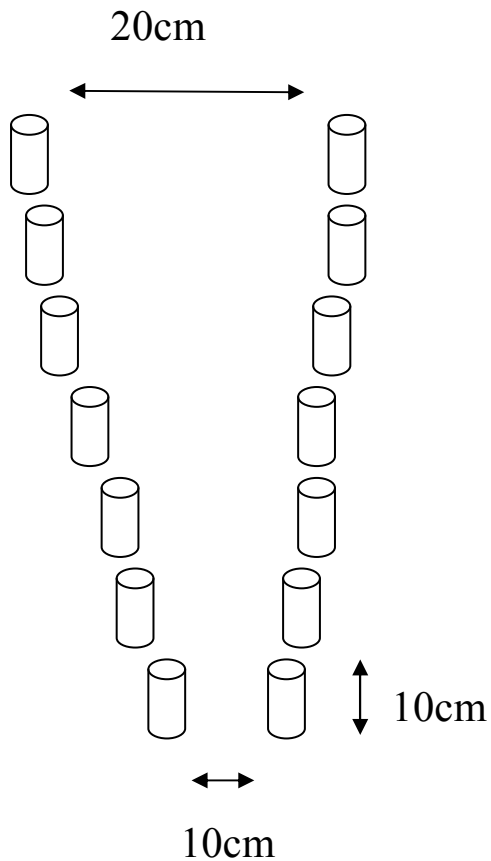

ROUTE

Pénalités:

Liteau ou quille tombée = 5s

Pied à terre ou chute = 5 s

Tout le jeu évité ou sabordé = 30 s

6 Fautes maximum soit 30s

VTT

Pénalités:

Liteau ou quille tombée = 1 faute

Pied à terre ou chute = 1 faute

Jeu refusé ou évité = 10 fautes

6 Fautes maximum si jeu effectué

PASSAGE ETROIT COURBE

Jeu n° 2 bis

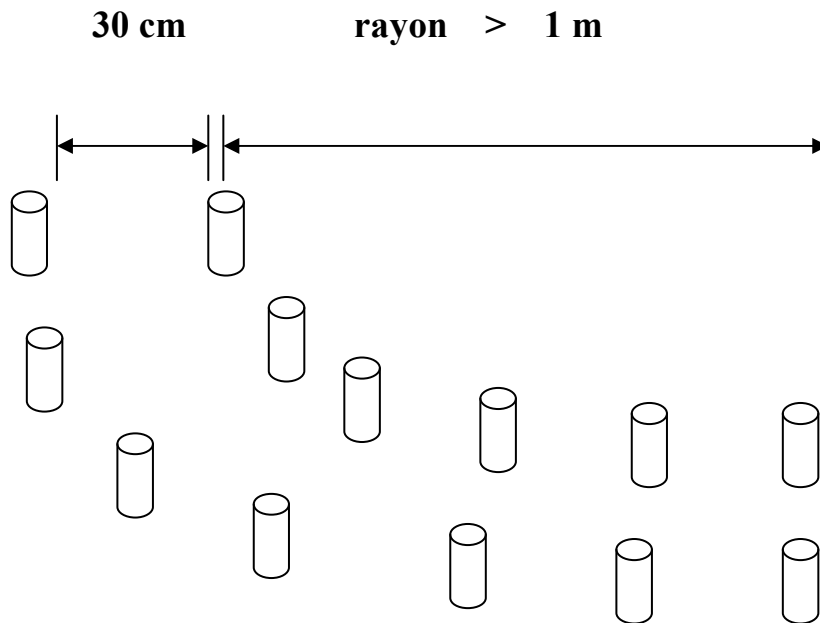

VTT

Pénalités:

Quille tombée ou évitée = 1 faute
Pied à terre ou chute = 1 faute
Jeu évité ou évité = 10 fautes

6 fautes maximum si jeu effectué

ROUTE

Pénalités:

Quille tombée ou évitée = 5s
Pied à terre ou chute = 5s
Jeu refusé ou évité = 30s

6 fautes maximum soit 30s

PLANCHE A BASCULE

Jeu N° 3

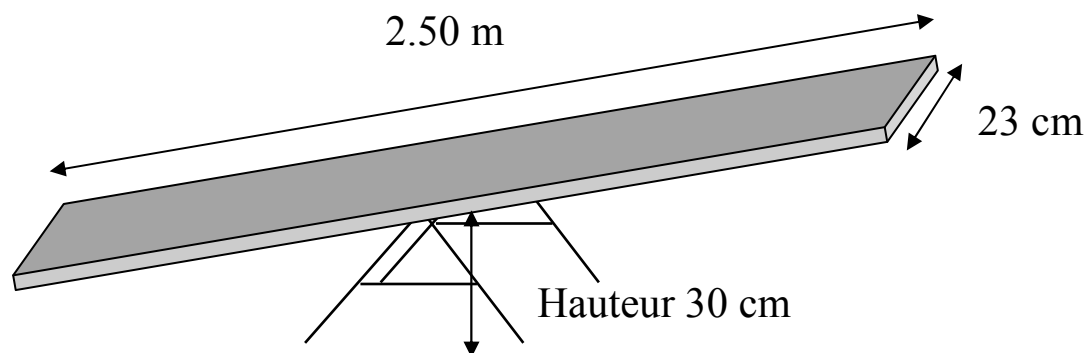

VTT

Pénalités:

Roue en dehors de la planche = 1 faute
Planche non basculée = 1 faute
Pied à terre ou chute = 1 faute
Jeu refusé ou évité = 10 fautes

ROUTE

Pénalités:

Roue en dehors de la planche = 5s
Planche non basculée = 5s
Pied à terre ou chute = 5s
Jeu refusé ou évité = 30s

SLALOM SIMPLE

Jeu N° 4

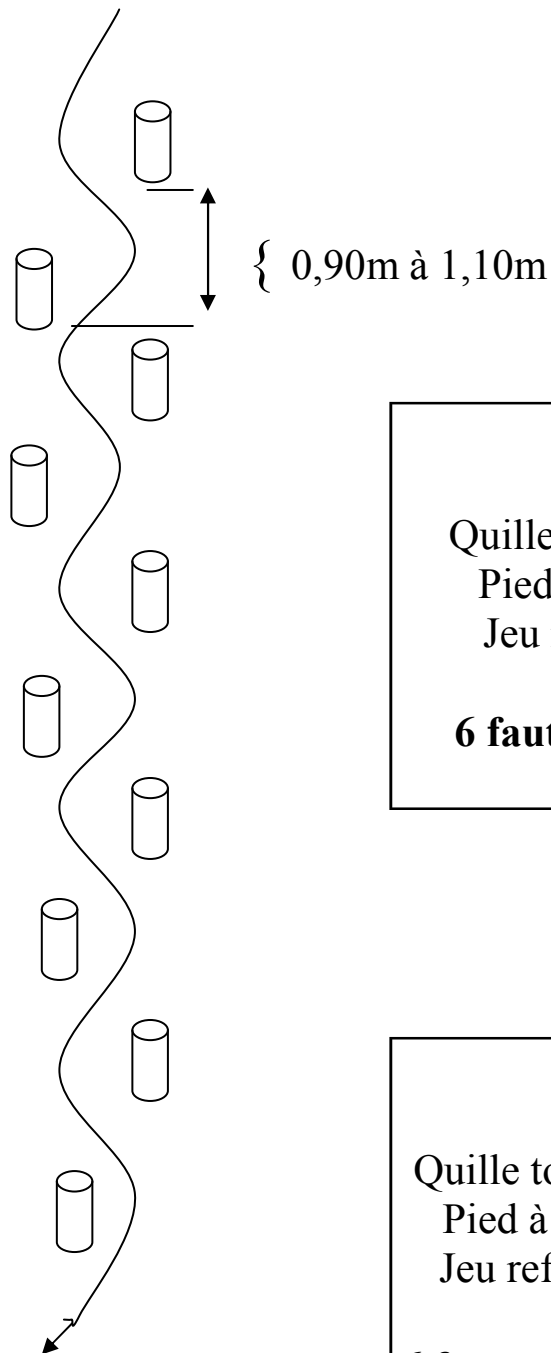

ROUTE

Pénalités:

Quille tombée ou évitée = 5s

Pied à terre ou chute = 5s

Jeu refusé ou évité = 30s

6 fautes maximum soit 30s

VTT

Pénalités:

Quille tombée ou évitée = 1 faute

Pied à terre ou chute = 1 faute

Jeu refusé ou évité = 10 fautes

6 fautes maximum si jeu effectué

SLALOM DOUBLES QUILLES

Jeu N° 5

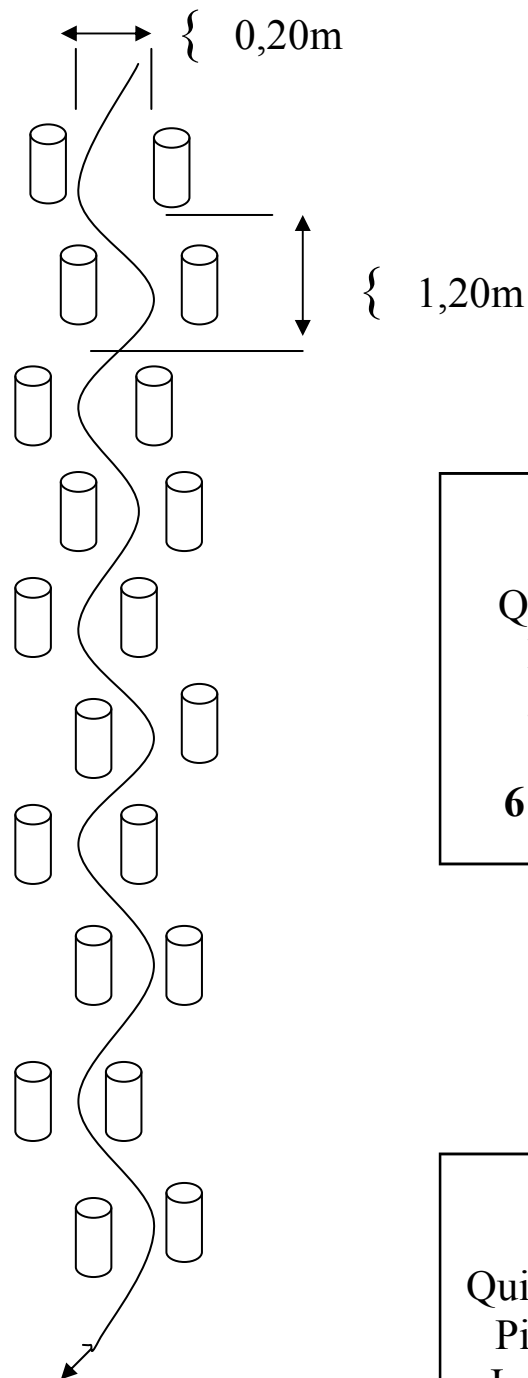

ROUTE

Pénalités:

Quille tombée ou évitée = 5s
 Pied à terre ou chute = 5s
 Jeu refusé ou évité = 30s

6 fautes maximum soit 30s

VTT

Pénalités

Quille tombée ou évitée = 1 faute
 Pied à terre ou chute = 1 faute
 Jeu refusé ou évité = 10 fautes

6 fautes maximum si jeu effectué

SLALOM INEGAL

Jeu N° 6

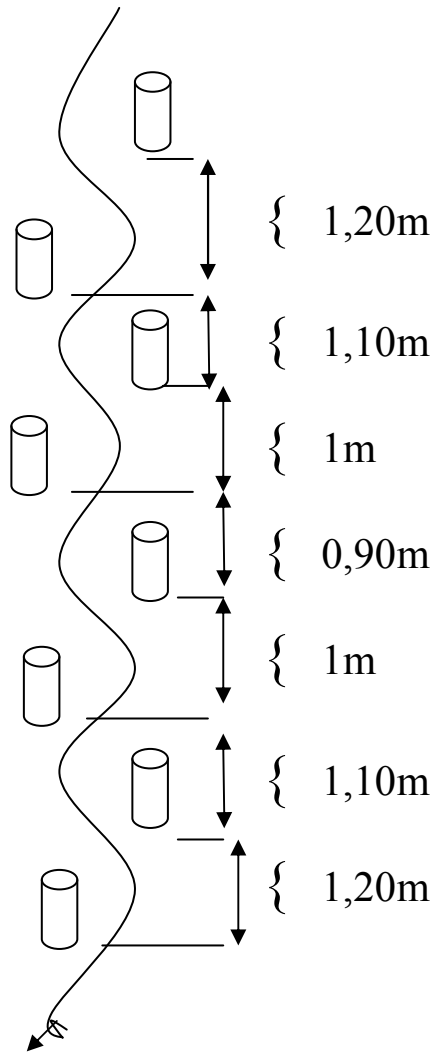

VTT

Pénalités:

Quille tombée ou évitée = 1 faute
 Pied à terre ou chute = 1 faute
 Jeu refusé ou évité = 10 fautes

6 fautes maximum si jeu effectué

ROUTE

Pénalités:

Quille tombée ou évitée = 5s
 Pied à terre ou chute = 5s
 Jeu refusé ou évité = 30s

6 fautes maximum soit 30s

SLALOM IRREGULIER (FLECHE)

Jeu N° 7

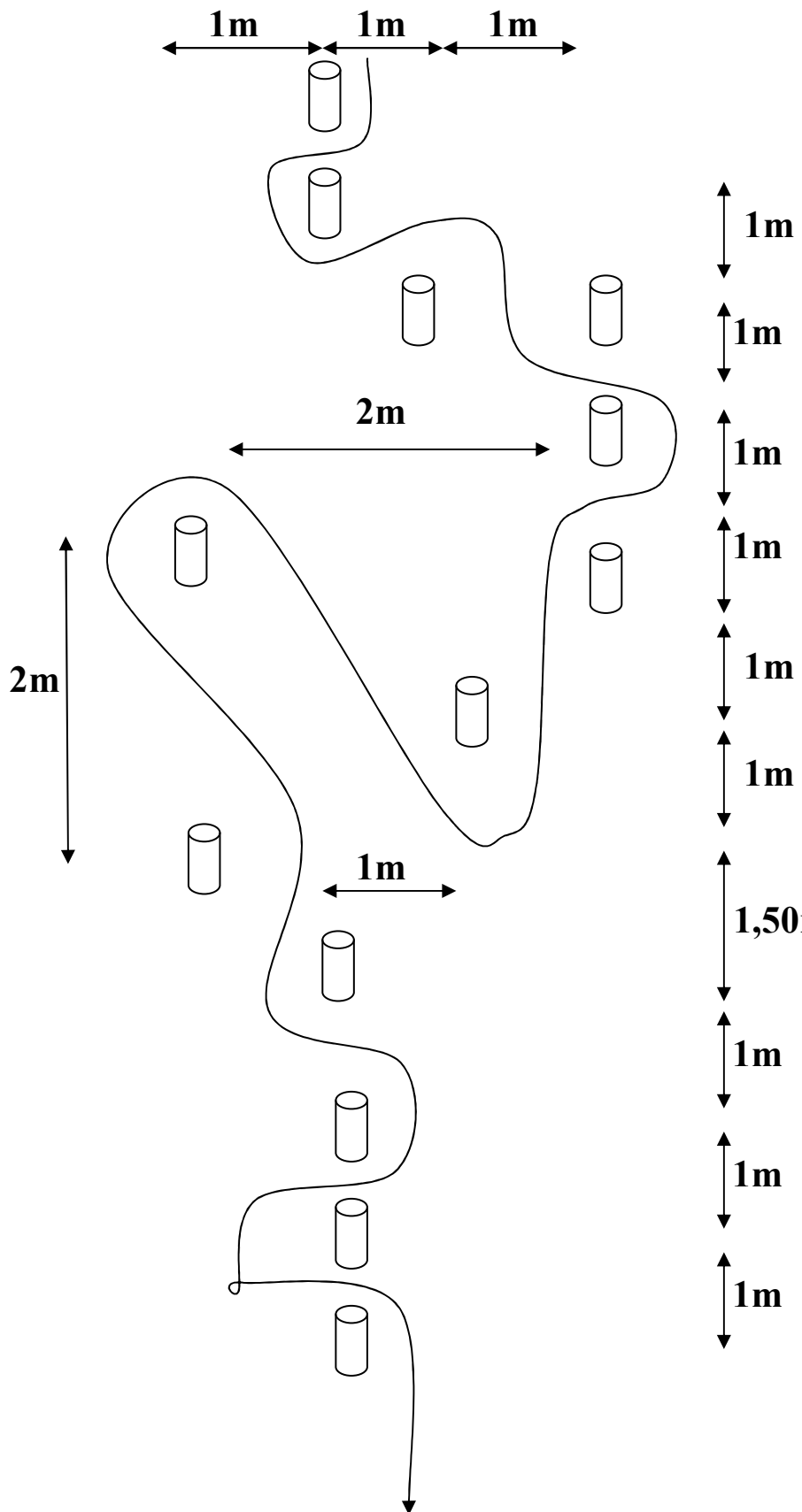

ROUTE

Pénalités:
 Quille tombée ou évitée = 5s
 Pied à terre ou chute = 5s
 Jeu refusé ou évité = 30s
6 fautes maximum soit = 30s

VTT

Pénalités:
 Quille tombée ou évitée = 1 faute
 Pied à terre ou chute = 1 faute
 Jeu refusé ou évité = 10 fautes
6 fautes maximum si jeu effectué

SLALOM PIQUETS

Jeu n° 9 Bis

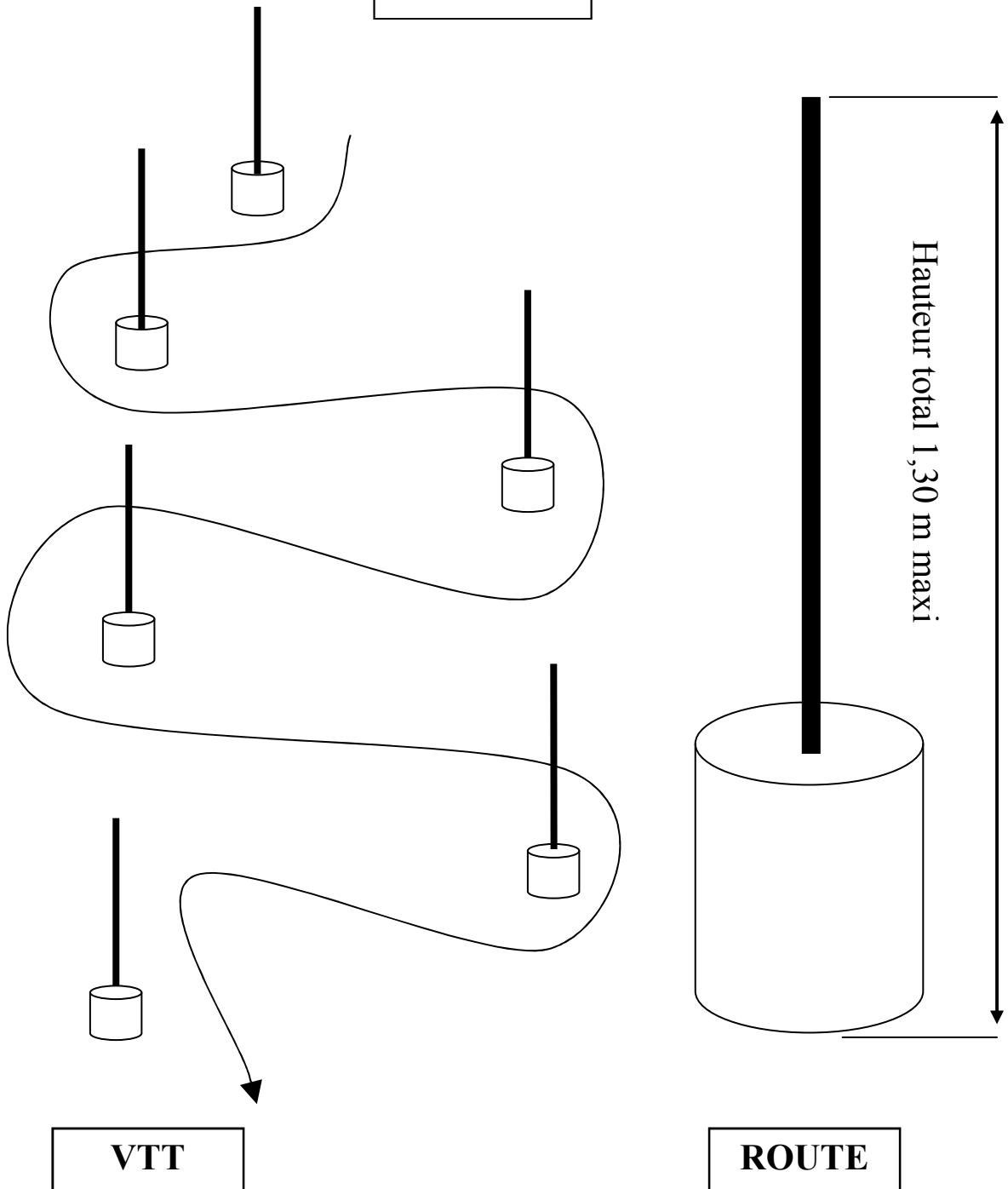

VTT

ROUTE

Pénalités:

Piquet tombé ou évité = 1 faute
 Pied à terre ou chute = 1 faute
 Jeu refusé ou évité = 10 fautes

6 fautes maximum si jeu effectué

Pénalités:

Piquet tombé ou évité = 5s
 Pied à terre ou chute = 5s
 Jeu refusé ou évité = 30s

6 fautes maximum soit 30s

SLALOM QUILLE SOUS PEDALIER

Jeu N° 12

ROUTE

Pénalités:

Quille tombée ou évitée = 5s
Pied à terre ou chute = 5s
Jeu refusé ou évité = 30s

6 fautes maximum soit 30s

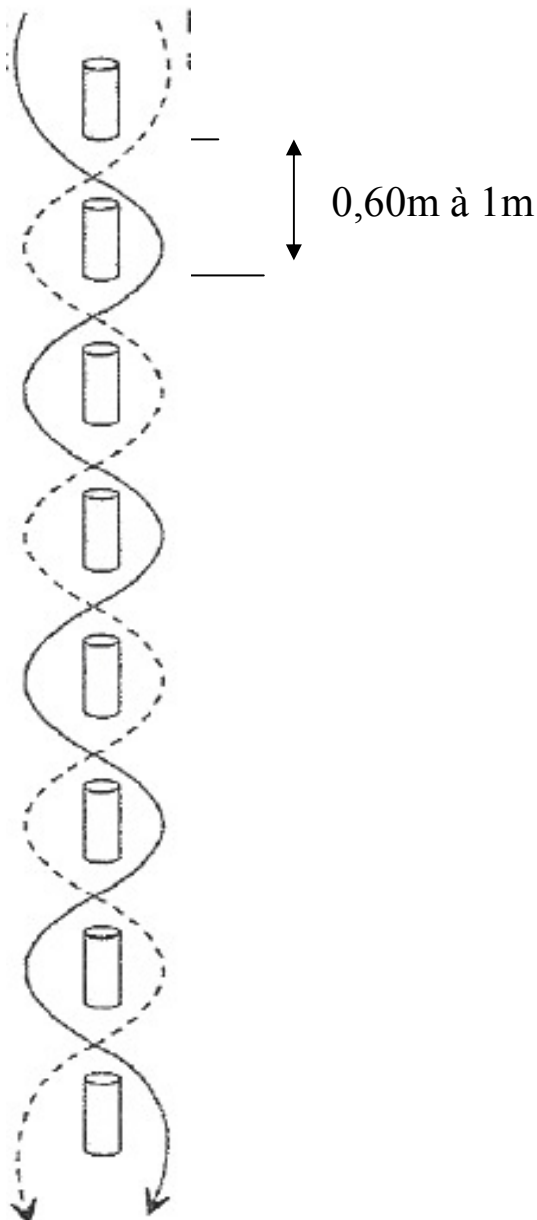

VTT

Pénalités:

Quille tombée ou évitée = 1 faute
Pied à terre ou chute = 1 faute
Jeu refusé ou évité = 10 fautes

6 fautes maximum si jeu effectué

SIMPLE HUIT

Jeu N° 17

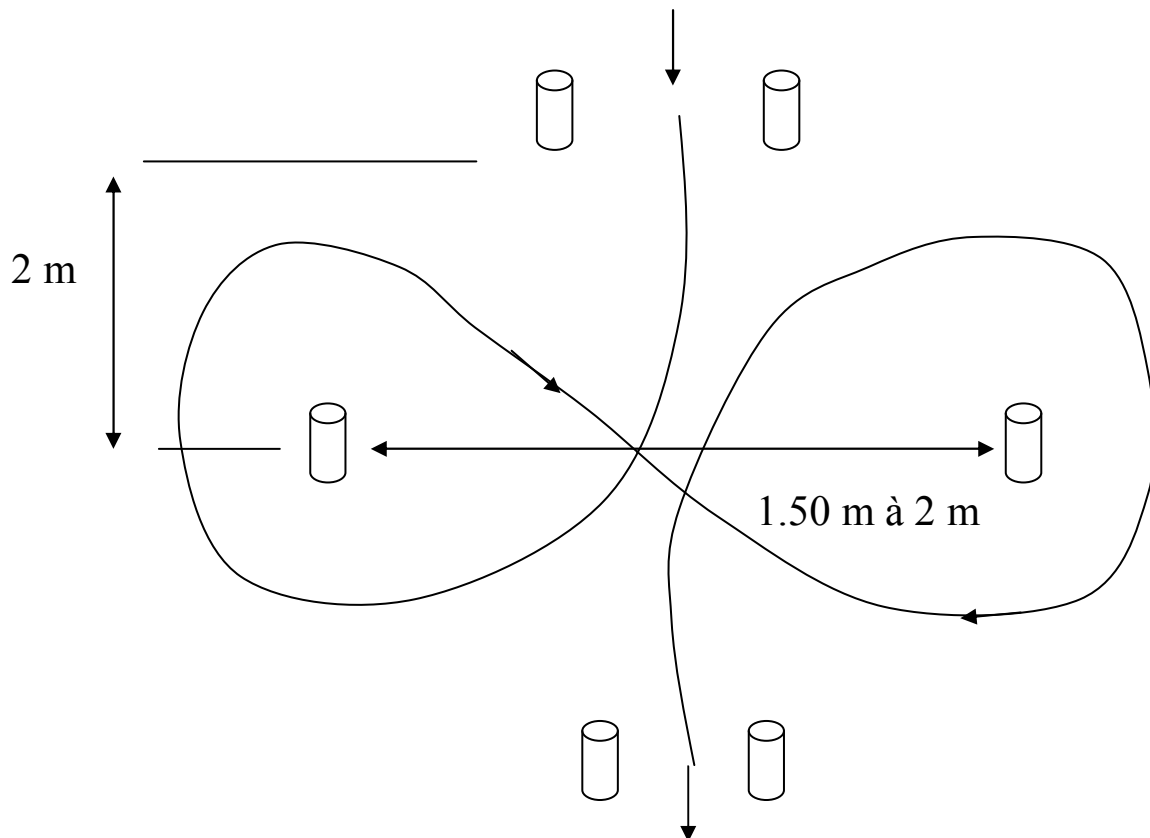

VTT

Pénalités/

Quille tombée ou évitée = 1 faute
 Pied à terre ou chute = 1 faute
 Erreur sens de circuit (si fléchage) = 5 fautes
 Jeu refusé ou évité = 10 fautes

ROUTE

Pénalités:

Quille tombée ou évitée = 1s
 Pied à terre ou chute = 1s
 Erreur sens de circuit (si fléchage) = 10s
 Jeu refusé ou évité = 30s

DOUBLE HUIT

Jeu N° 19

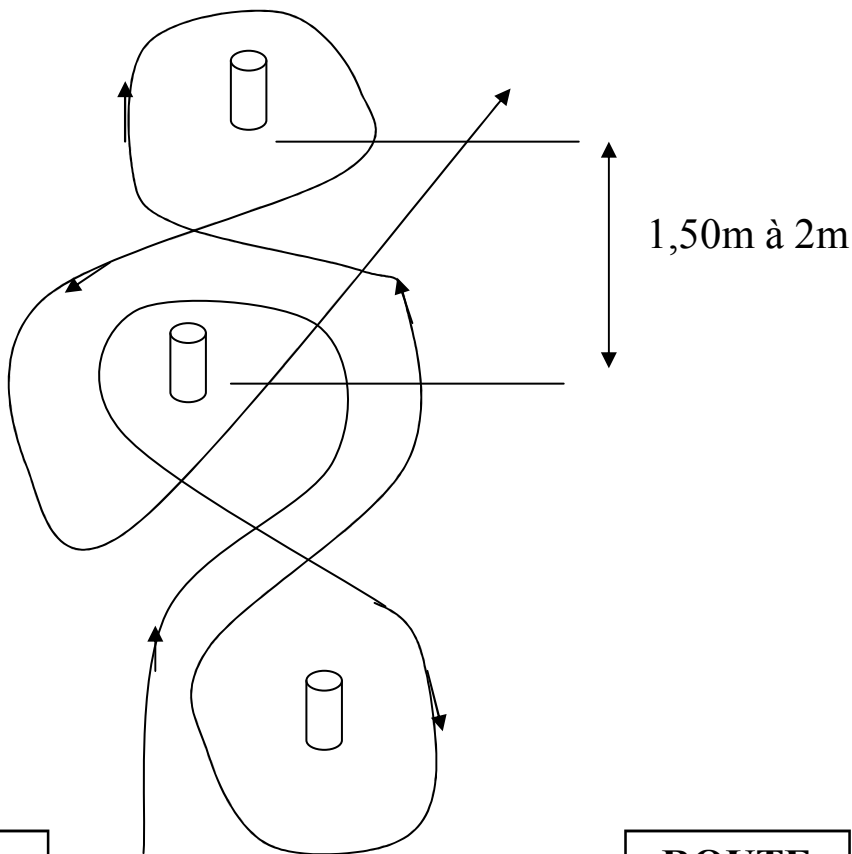

VTT

ROUTE

Pénalités:

Quille tombée ou évitée = 1 faute

Pied à terre ou chute = 1 faute

Erreur sens de circuit (si fléchage) = 5 fautes

Jeu refusé ou évité = 10 fautes

6 fautes maximum si jeu effectué

Pénalités:

Quille tombée ou évitée = 5s

Pied à terre ou chute = 5s

Erreur sens de circuit (si fléchage) = 10s

Jeu refusé ou évité = 30s

6 fautes maximum soit 30s

PASSAGE DANS LE ROND

Jeu n° 23

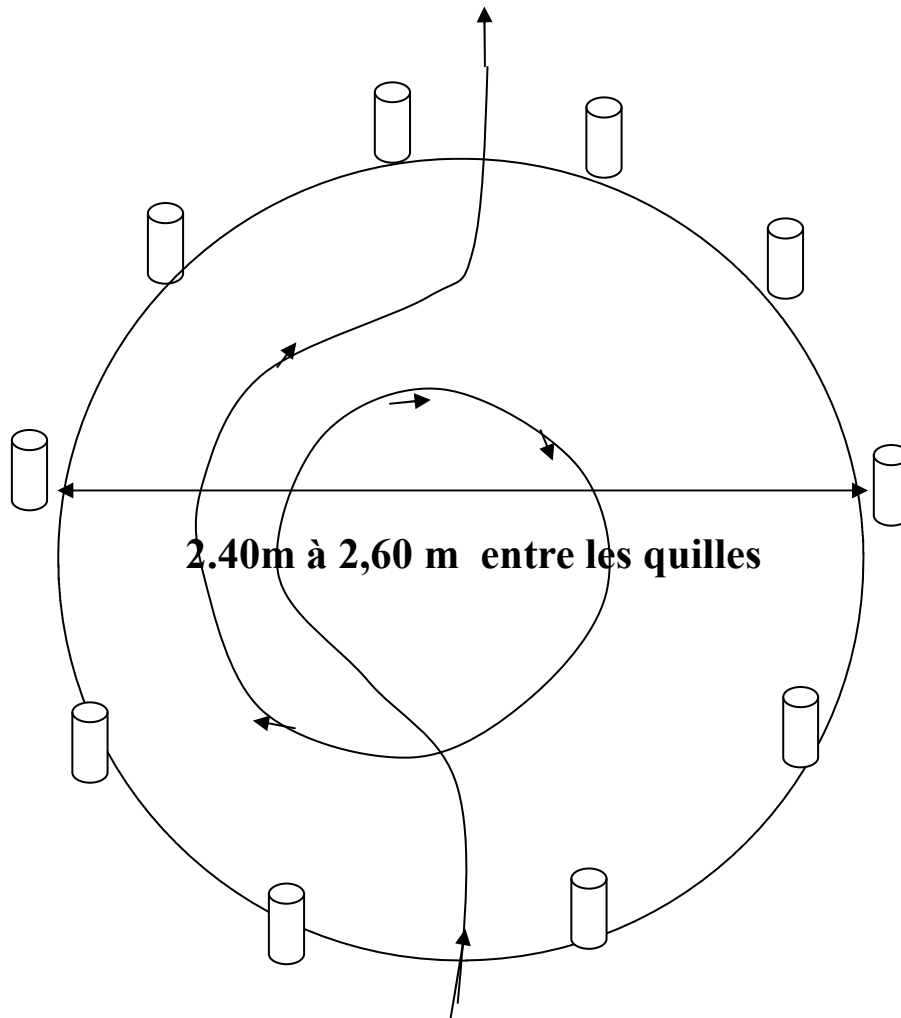

ROUTE

Pénalités:

Quille tombée ou évitée = 5s

Pied à terre ou chute = 5 s

Erreur de circuit (si fléchage) = 10s

Jeu refusé ou évité = 45s

6 fautes maximum soit 30s

VTT

Pénalités

chaque quille tombée 1 faute

pied à terre 1 faute

chute 10 fautes

jeu évité 10 fautes

6 fautes maximum si jeu effectué

PRISE ET POSE BIDON

Jeu N° 24

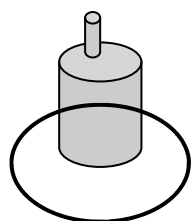

Bidon posé dans un cercle de 0,50 m de diamètre

3 m

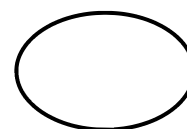

Pose du bidon dans un cercle identique

ROUTE

Pénalités:

Bidon mal posé, tombé en dehors du cercle = 5s
Pied à terre ou chute 5s
Faute sur bidon
(3 essais obligatoire) = 10s

Jeu refusé ou évité = 30s

VTT

Pénalités:

Bidon mal posé, tombé en dehors du cercle = 1 faute
Pied à terre ou chute 1 faute
Faute sur bidon
(3 essais obligatoire) = 5 fautes

Jeu refusé ou évité = 10 fautes

PRISE ET POSE D'UN BIDON AVEC CHICANE

Jeu N° 25

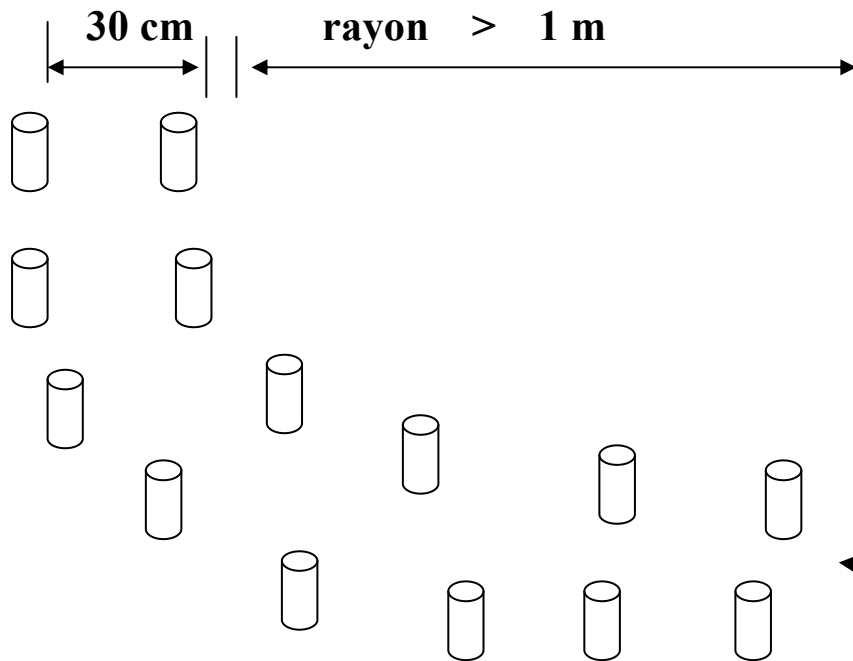
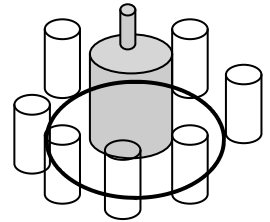

Bidon posé dans un cercle de 0,30m de diamètre formé de 8 quilles standard. (diam.4, haut 10)

Prise et pose dans le même cercle.

Roue avant

ROUTE

VTT

Pénalités

- Quille tombée ou évité = 5s
- Pied à terre ou chute = 5s
- Faute sur bidon (3essais obligatoire) = 10s
- Erreur sens de circuit (si fléchage) = 10s
- Jeu refusé ou évité = 45s

6 fautes maximum soit 30s

Pénalités

- Quille tombée ou évité = 1 faute
- Pied à terre ou chute = 1 faute
- Faute sur bidon (3essais obligatoire) = 5 fautes
- Erreur sens de circuit (si fléchage) = 5 fautes
- Jeu refusé ou évité = 10 fautes

6 fautes maximum si jeu effectué

SAUT ELASTIQUE

Jeu N° 30

Hauteur variable en fonction des cales A et B

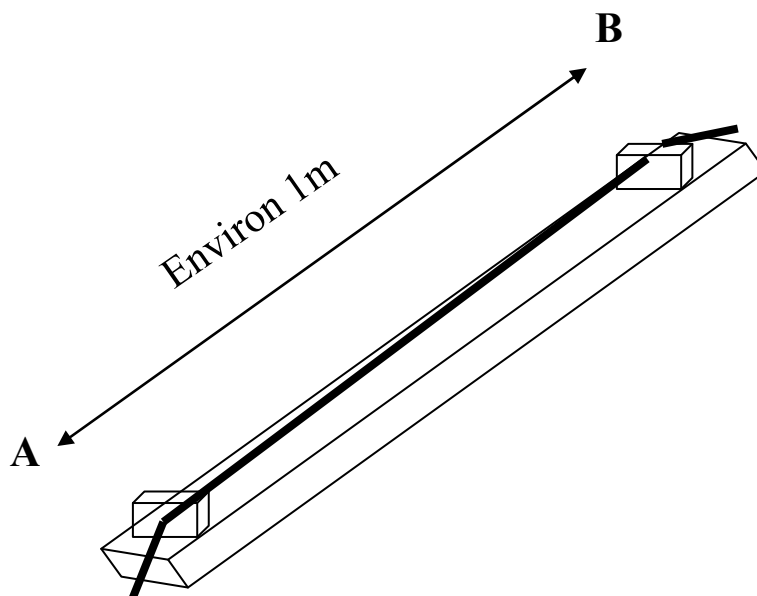

ROUTE

Pénalités:

Poussins

Élastique touché par la roue avant = 5s

Pupilles & Benjamins

Élastique touché par:

la roue avant = 5s

La roue arrière = 5s

Pied à terre ou chute = 5s

VTT

Pénalités:

Poussins

Élastique touché par la roue avant = 1 faute

Pupilles & Benjamins

Élastique touché par:

la roue avant = 1 faute

La roue arrière = 1 faute

Pied à terre ou chute = 1 faute

CONTRÔLE DE FREINAGE

Jeu N° 36

Afin d'éviter les erreurs de chronométrage
Cet atelier ne devra être mis en fin de parcours.

Objet (bidon lesté 1/4 de sable.....)
À toucher de face (obligatoire)
Avec la roue avant.

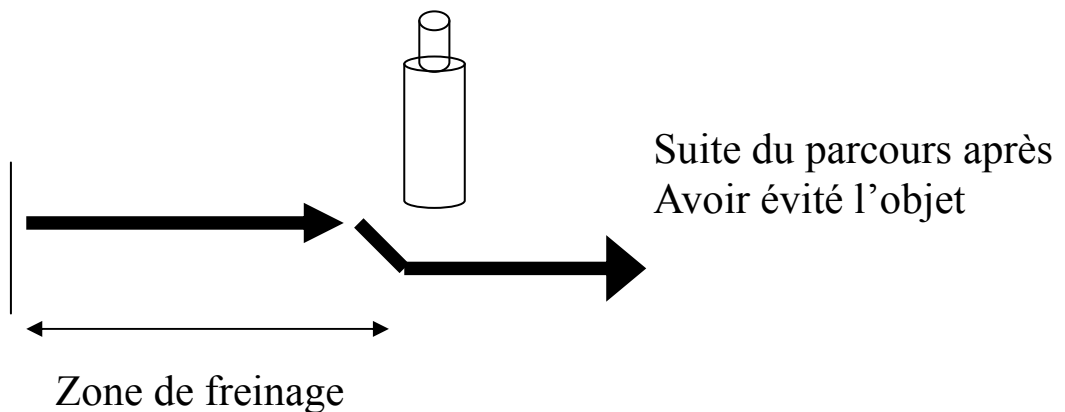

ROUTE

Pénalités:

Bidon renversé = 5s
Pied à terre ou chute = 5 s
Jeu refusé ou évité = 30 s

VTT

Pénalités

Bidon renversé = 1 faute
Pied à terre ou chute = 1 faute
Jeu refusé ou évité = 10 fautes

LA BOSSE (jeu spécial VTT)

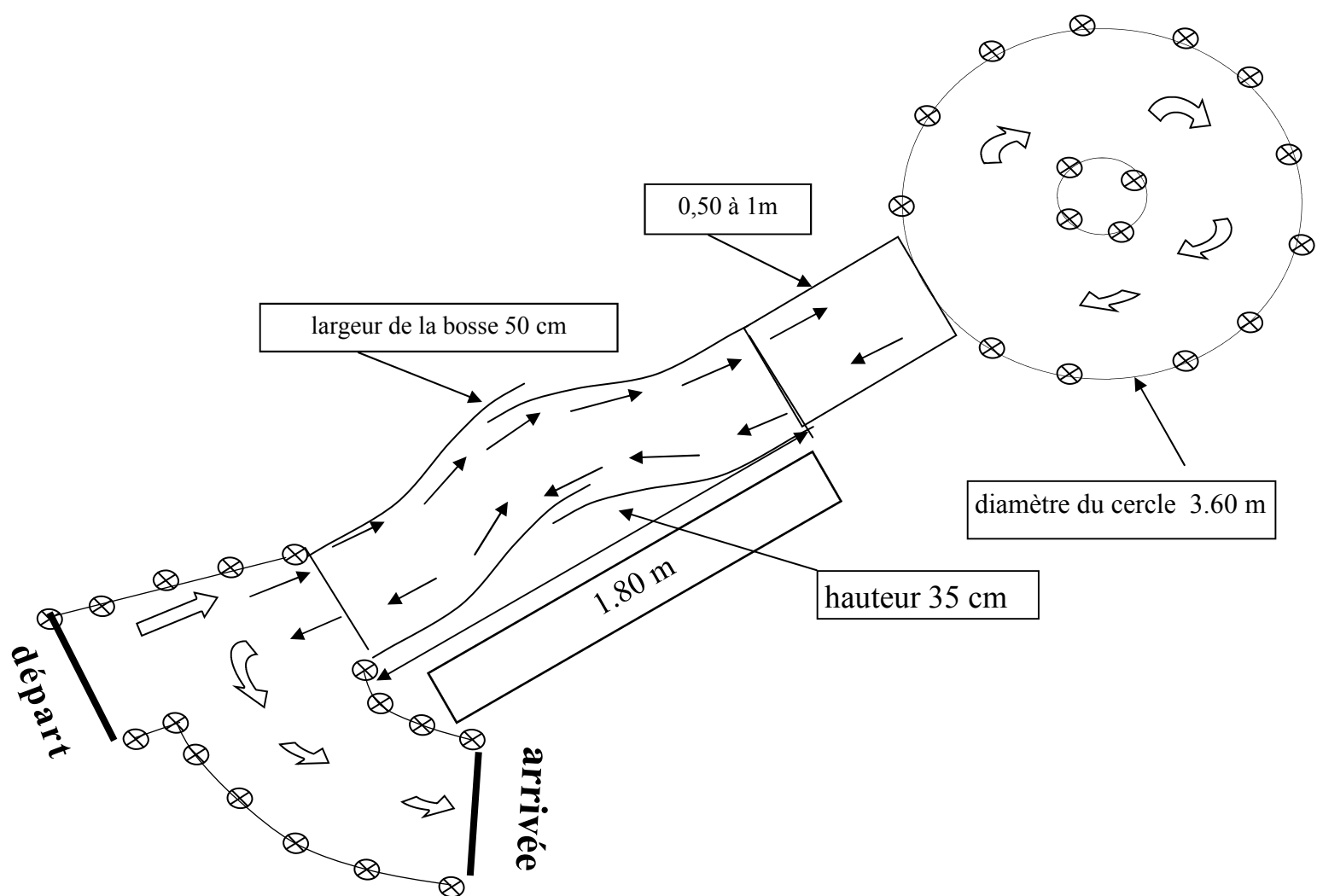

VTT

Pénalités

- Quille tombée ou touchée = 1 faute
- Pied à terre ou chute = 1 faute
- Erreur sens de circuit (si fléchage) = 5 fautes
- Jeu refusé ou évité = 10 fautes